

ECO **TS-10^D**

Termékinformáció

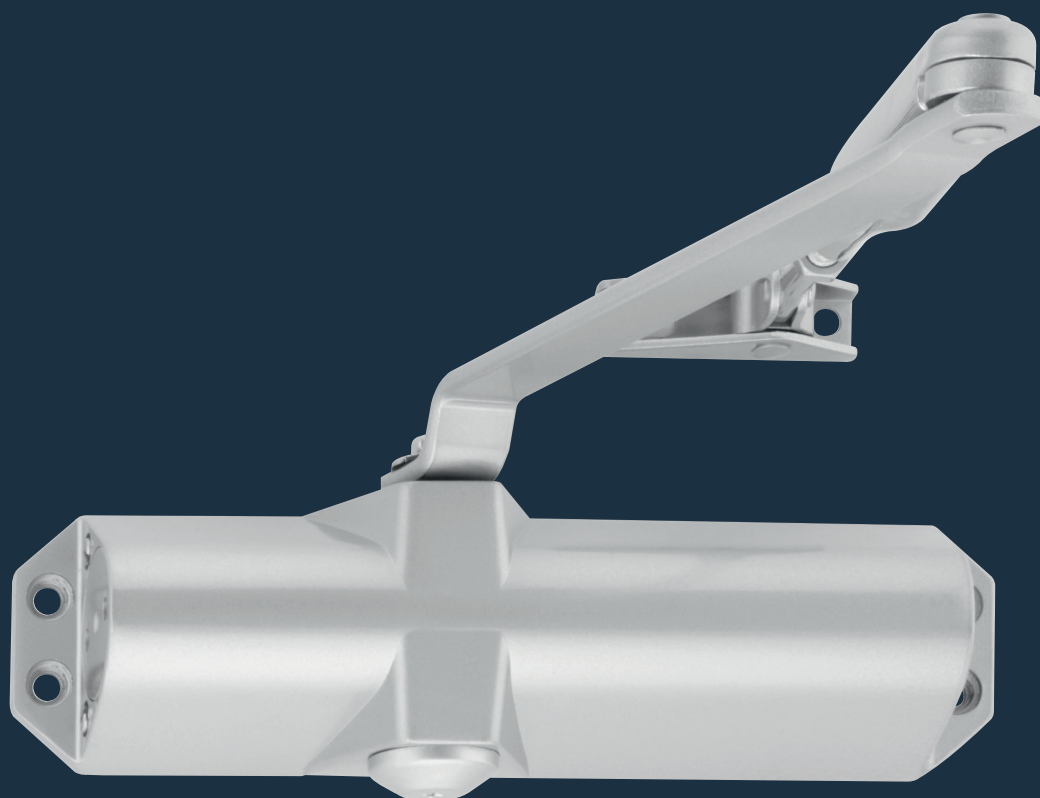



Termék jellemzők

Csukóerő (folyamatosan állítható)	EN szabvány alapján	2/3/4
Ajtószárny szélesség	≤ 1.100 mm	■
Méreték	Hossz mm Magasság mm	220 60
Szerelő lemez		-
Pánt / Pántellenoldali szerelés		■
DIN balos / jobbos		■
Csukási sebesség (állítható)		■
Zárási sebesség (állítható)		■
EN 1154 szabvány szerint tesztelve		■

- Igen
- Nem
- Opció

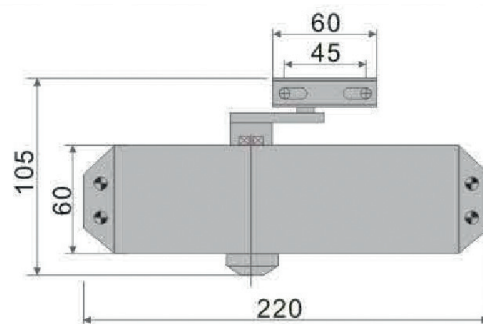

Méreték: TS 10 D



A különböző csukóerőt az ajtócsukó felszerelési pozíciója határozza meg.



Ezüst RAL 9006

A kart mindig a test színében szállítjuk.



ECO



Pántoldal

Ábra DIN balos ajtó, DIN jobbos tükörkép

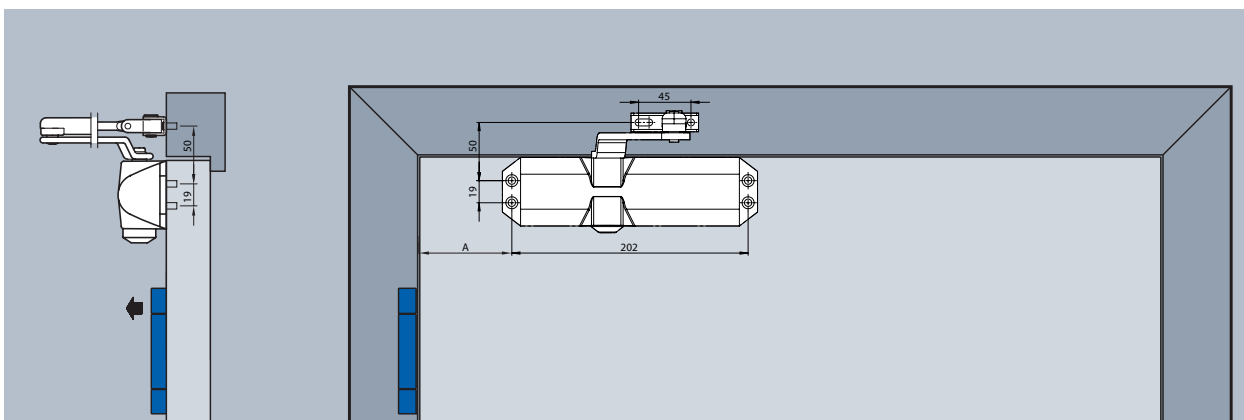

Normál szerelés, pántoldal, csukóerő 2 / 3 A = 55 mm, csukóerő 4 A = 65 mm

Pánt ellenoldal

Ábra DIN balos ajtó, DIN jobbos tükörkép



Fordított szerelés, pánt ellenoldal

ECO Schulte GmbH & Co. KG
Iserlohner Landstraße 89
D-58706 Menden

Telefon: +49 2373/92 76 -0
Fax: +49 2373/92 76 -40

info@eco-schulte.de
www.eco-schulte.de

© ECO Schulte GmbH & Co. KG - Änderungen vorbehalten
© ECO Schulte GmbH & Co. KG - Subject to change